

Lenco

L-76



TURNTABLE

Instruction

Unpacking

- Remove the record player and rubber mat from the packaging and remove all packing material.

Setting up and preparing the device

- Place the device on an even and stable surface.



- Turn the white transport braces on the turntable until you can remove them. Store them carefully.
- Place the rubber mat on the turntable so that the spindle on the turntable pokes through the opening in the mat.
- Remove the protective cap from the pick-up system by pulling it downwards.

Connecting the device

Audio connection

The record player has an inbuilt preamplifier and can therefore be connected directly to the Line In / Aux input on a hi-fi system.

- Connect the audio cable to the Line In / Aux input on your hi-fi system (red plug = right channel; white plug = left channel).

Mains connection

- Connect the device by means of the mains plug to an easily accessible wall socket.

Repositioning the driving belt

Severe jolts (during transport, for example) may cause the record player's driving belt to slip off. To put it back into position, do as follows:

1. Remove the mains plug from the wall socket.
2. Take the rubber mat off the turntable.
3. Turn the turntable to the position illustrated.
4. Pull the driving belt out slightly and place it on the drive wheel as shown in the illustration.

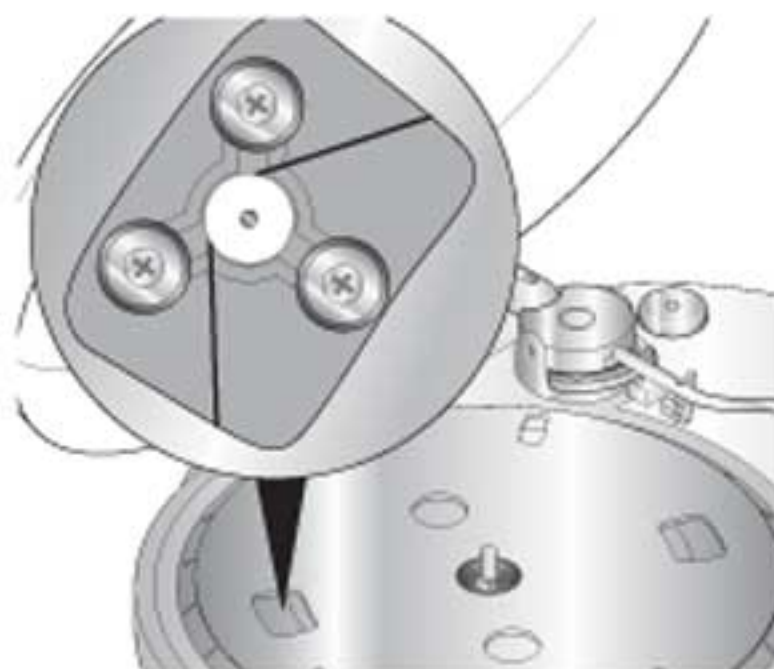

Playing records

To achieve the best quality when playing or converting your records to digital files you should observe the following information:

- Check the stylus regularly. You can brush off fluff and small bits of dirt with a soft brush, brushing from the back to the front. For more stubborn dirt, add a little cleaning spirit to the brush.

For information on how to change the stylus refer to "Changing the stylus".

- Secure the tone arm and turntable when transporting the device.
 - The adapter must always be used when playing singles.
 - Check the connection to your hi-fi system before playing a record.
 - Clean your records with an antistatic cloth before playing them.
1. Lift the cover until it clicks into place.
 2. Place the record on the turntable.
 3. Set the required rpm by pressing the **33** or **45** button.
 4. Remove the protective cap from the pick-up system, if necessary, by pulling it downwards.
 5. Push the tone arm locking lever to the right.
 6. Press the **LOWER RAISE** button to raise the tone arm.
 7. Guide the tone arm across the record to the track you wish to play. The turntable starts to turn.
 8. Press the **LOWER RAISE** button to lower the tone arm. Playback begins. After the last track on the record, the tone arm returns automatically to the tone arm rest. The turntable stops.
 9. Push the tone arm locking lever to the left.
 10. Close the cover.

Pausing playback

- Press the **LOWER RAISE** button to raise the tone arm and pause playback.
- Press the **LOWER RAISE** button again to lower the tone arm and continue playing the record.

Stopping playback

- Press the **STOP** button to end playback. The tone arm automatically returns to the tone arm rest. The turntable stops.

Model:	L-76
Mains voltage:	220 / 240 V ~ 50Hz
Power consumption:	5 watts
Outputs:	Audio output (cinch)



If at any time in the future you should need to dispose of this product please note that: Waste electrical products should not be disposed of with household waste. Please recycle where facilities exist. Check with your Local Authority or retailer for recycling advice. (Waste Electrical and Electronic Equipment Directive)

Uitpakken

- Verwijder de platenspeler, de rubberen verpakingsmat en al het verpakkingsmateriaal.

Installatie en voorbereiding van het apparaat

- Zet het apparaat op een vlak en stabiel oppervlak.



- Draai aan de witte transportbeugels totdat u ze kan verwijderen. Berg ze zorgvuldig op.
- Leg de rubberen mat zo op de draaitafel dat de pin op de draaitafel door de opening in de mat steekt.
- Verwijder het beschermingskapje van het pick-up systeem door het naar beneden te trekken.

Het apparaat aansluiten

Audio aansluiting

De platenspeler heeft een ingebouwde voorversterker en kan daarom direct aangesloten worden op de Line In / Aux invoer van een geluidswaergave systeem.

- Sluit de audio kabel aan op de Line In / Aux invoer van uw geluidswaergave systeem (rode stekker=rechter kanaal; witte stekker=linker kanaal).

USB poort

Informatie over het aansluiten van de platenspeler op een PC vindt u in het hoofdstuk "Platen omzetten naar digitale files".

Hoofdaansluiting

- Sluit het apparaat aan door de hoofdstekker in een goed bereikbare wandcontactdoos te steken.

De transportriem opnieuw aanbrengen

Hevige schokken (bijv. tijdens transport) kunnen veroorzaken dat de transportriem losschiet. Ga als volgt te werk om deze terug in positie te brengen:

1. Haal de hoofdstekker uit de wandcontactdoos.

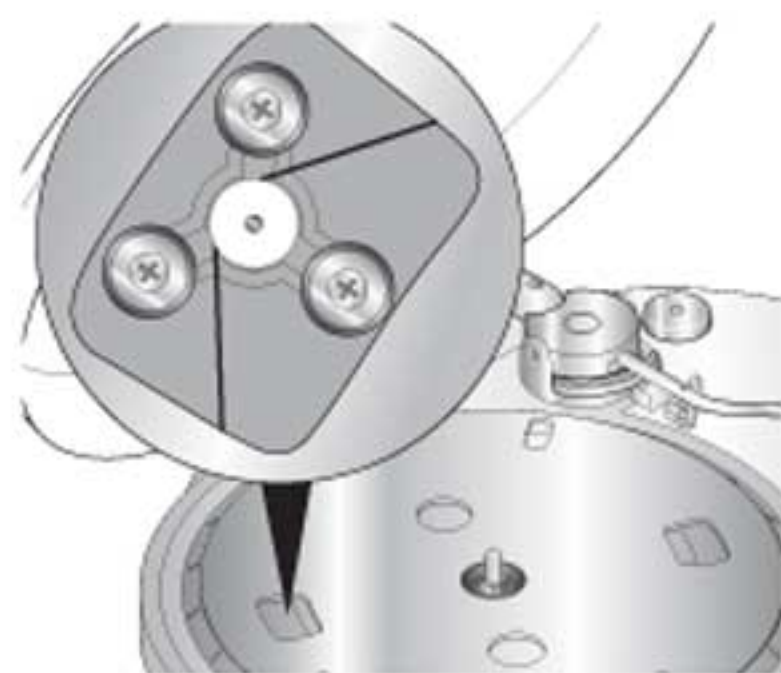

2. Haal de rubberen mat van de draaitafel.
3. Draai de draaitafel in de afgebeelde positie.
4. Trek de transportriem enigszins uit en leg hem over het transportwiel zoals op de afbeelding is te zien.

Platen spelen

Om tijdens het afspelen of het omzetten van uw platen naar digitale files de beste kwaliteit te verkrijgen zou u de volgende informatie kunnen doornemen:

- Controleer de naald regelmatig. Met een zachte borstel kan u pluizen en kleine stofdeeltjes wegvegen. Veeg van achteren naar voren. Doe voor hardnekkig vuil een beetje schoonmaakmiddel op de borstel.

Kijk voor informatie over het verwisselen van de naald bij "Het verwisselen van de naald".

- Zet als het apparaat getransporteerd wordt de naaldarm en de draaitafel vast.
- De adapter moet altijd worden gebruikt als er singles worden afgespeeld.
- Controleer voor het afspelen van een plaat de aansluiting op uw geluidswaergave systeem.
- Maak uw platen voor ze af te spelen schoon met een doek die niet statisch is.

1. Til de kap op totdat deze op zijn plaats klikt.
2. Leg de plaat op de draaitafel.
3. Stel het gewenste toerental in door op de **33** of **45** knop te drukken.
4. Haal de beschermingskap van het pick-up systeem af. Trek de hem, indien nodig, naar beneden.
5. Druk de hefboom van de naaldarm naar rechts.
6. Druk op de **LOWER RAISE** (omlaag/omhoog) knop om de naaldarm omhoog te halen.
7. Leid de naaldarm boven de plaat naar de track die u wenst af te spelen. De draaitafel gaat draaien.
8. Druk op de **LOWER RAISE** knop om de naaldarm omlaag te halen. Het Afspelen begint. Na de laatste track op de plaat gaat de naaldarm automatisch terug naar de steun van de naaldarm. De draaitafel stopt met draaien.
9. Druk de hefboom van de naaldarm naar links.
10. Sluit de kap.

Het afspelen pauzeren

- Druk op de LOWER RAISE knop om de naaldarm omhoog te halen en het afspelen te pauzeren.
- Druk weer op de LOWER RAISE knop om de naaldarm omlaag te halen en het afspelen van de plaat te vervolgen.

Model: L-76
Mains voltage: 220 / 240 V ~ 50Hz
Power consumption: 5 watts
Outputs: Audio output (cinch)



Indien u zich in de toekomst van dit toestel wenst te ontdoen, let er dan op dat elektrisch afvalmateriaal niet met het huishoudelijk afval mag worden verwijderd. Breng het toestel naar een kringloopwinkel of anderevoorziening voor recycling. Neem contact op met uw plaatselijke autoriteit of winkelier indien u meer informatie wenst over recycling.

(Richtlijn voor Afval van Elektrische en Elektronische Apparaten, AEEA).

Déballage de l'appareil

* Retirez d'abord la platine et la natte en caoutchouc, puis retirez tous les autres matériaux d'emballage.

Installation et préparation de l'appareil

* Placez l'appareil sur une surface plane et stable.



* Tournez les bandes de transport blanches jusqu'à ce que vous puissiez les retirer. Conservez-les précieusement.

* Placez la natte en caoutchouc sur la platine de façon à ce que le pivot de la platine passe à travers la natte.

* Retirez le couvercle de protection de la cartouche en le tirant vers le bas.

Raccordement de l'appareil

Raccordements audio

La platine possède un pré amplificateur intégré et peut être raccordée directement à une entrée Line in Aux d'un système hi-fi.

* Raccordez le câble audio au connecteur d'entrée Line In / Aux de votre système hi-fi (fiche rouge = canal droit; fiche blanche = canal gauche).

Port USB

Vous pouvez trouver des informations précieuses sur le raccordement de l'appareil à un ordinateur dans la section "Convertir les enregistrements en fichiers numériques".

Raccordements principaux

* Raccordez l'appareil à une prise murale facilement accessible.

Repositionnement de la courroie d'entraînement

Des secousses (durant le transport par exemple) peuvent détacher la courroie d'entraînement de la platine. Pour la remettre en position, faites comme suit:



1. Déconnectez le cordon d'alimentation de la prise murale.

2. Retirez la natte de la platine.

3. Tournez la platine sur la position indiquée.

4. Tirez légèrement la courroie d'entraînement et placez-la sur la roue d'entraînement comme indiqué sur le schéma.

Écouter vos enregistrements

Pour une qualité de lecture et de conversion optimale en fichiers numériques, vous devez suivre les indications suivantes :

* Vérifiez le stylet régulièrement. Vous pouvez brosser le duvet et les petites particules de saleté avec une brosse douce, en brossant de l'arrière vers l'avant. En cas de poussière tenace, ajoutez un peu de nettoyant sur la brosse.

Pour obtenir des informations sur comment changer le stylet, référez-vous à la section "Changer le stylet". Tenez fermement le bras de lecture de la platine lorsque vous déplacez celle-ci.

* Vous devez toujours utiliser un adaptateur pour écouter un single.

* Vérifiez les raccordements de votre système hi-fi avant de lire un enregistrement.

* Nettoyez votre enregistrement avec un tissu antistatique avant de les écouter.

1. Ouvrez le couvercle jusqu'à ce que vous entendiez un clic.

2. Placez l'enregistrement sur la platine.

3. Réglez la vitesse de lecture en appuyant sur la touche **33** ou **45**.

4. Retirez le couvercle de protection de la cartouche, si nécessaire, tirez-le vers le bas.

5. Tirez le levier de verrouillage du bras de lecture vers la droite.

6. Appuyez sur la touche **LOWER RAISE** pour soulever le bras de lecture.

7. Guidez le bras de lecture sur la piste de l'enregistrement que vous souhaitez lire. La platine commence la rotation du disque.

8. Appuyez sur la touche **LOWER RAISE** pour baisser le bras de lecture. La lecture commence. Une fois la lecture de la dernière piste du disque terminée, le bras de lecture se soulève et se rabat automatiquement.

9. Tirez le levier de verrouillage du bras de lecture vers la gauche.

10. Fermez le couvercle.

Mettre la lecture en pause

* Appuyez sur la touche **LOWER RAISE** pour soulever le bras de lecture et mettre la lecture en pause.

* Appuyez à nouveau sur la touche **LOWER RAISE** pour baisser le bras de lecture et reprendre la lecture de l'enregistrement.

Model: L-76
Mains voltage: 220 / 240 V ~ 50Hz
Power consumption: 5 watts
Outputs: Audio output (cinch)



Si dans le futur vous avez besoin de jeter ce produit, veuillez noter que : les produits électriques ne doivent pas être jetés avec les ordures ménagères. Veuillez recycler ce produit dans la structure appropriée. Contactez les autorités locales ou votre revendeur pour des conseils à ce sujet. (Directive sur les déchets de produits électriques et électroniques).

Desempaque

- Retire el tocadiscos y base de goma del empaque y retire todo el material del empaque.

Montaje y preparación del dispositivo

- * Ubique el dispositivo en una superficie nivelada y estable.



- * Gire las abrazaderas de transporte blancas en el plato hasta que pueda retirarlas. Almacénelas cuidadosamente.
- * Coloque la base de goma sobre el plato de forma que el eje del plato salga a través de la abertura en la base.
- * Retire la tapa protectora del sistema del brazo halándola hacia abajo.

Conexión del dispositivo

Conexión del audio

El tocadiscos tiene un preamplificador integrado y puede entonces ser conectado directamente a la línea de entrada o entrada auxiliar en un sistema de alta fidelidad.

- * Conecte el cable de audio a la línea de entrada o entrada auxiliar de su sistema de alta fidelidad (clavija roja = canal derecho; clavija blanca = canal izquierdo).

Puerto USB

Encontrará la información de conexión del tocadiscos al ordenador en la sección "Convertir discos a archivos digitales".

Conexiones principales

- Conecte el dispositivo por medio de la clavija principal a una toma de pared de fácil acceso.

Reubicar el cinturón de tracción

Fuertes sacudidas (durante el transporte, por ejemplo) pueden hacer que el cinturón de tracción del tocadiscos se desajuste. Para ponerlo de nuevo en su lugar, siga las instrucciones:

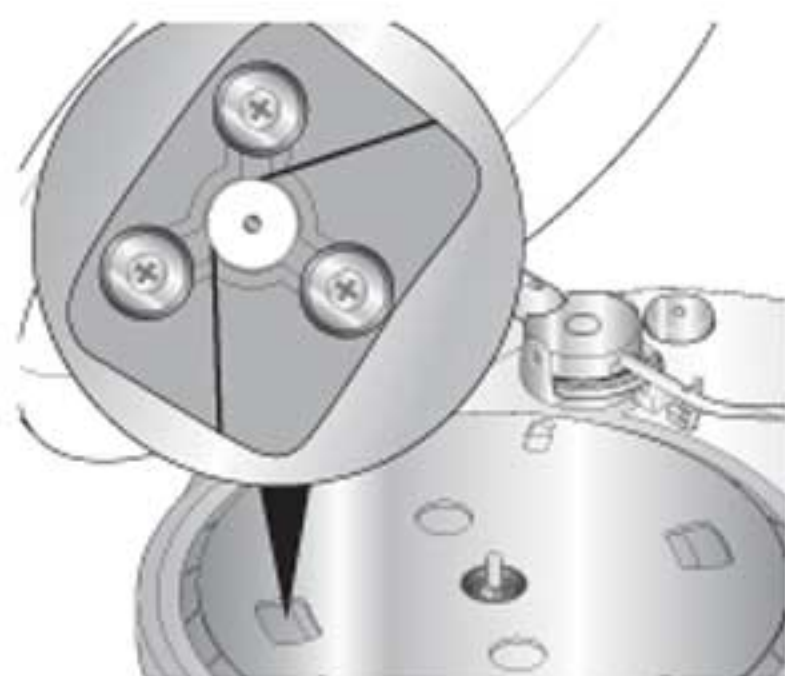

1. Retire la clavija principal de la toma de pared.
2. Retire la base de goma del disco.
3. Gire el plato a la posición que se muestra.
4. Hale el cinturón de tracción y ubíquelo en la rueda de tracción como se muestra en la imagen.

Reproducir discos

Para lograr la mejor calidad cuando se reproducen o se convierten sus discos a archivos digitales usted debe revisar la siguiente información:

- * Revise la aguja regularmente. Puede quitar con un cepillo suave pelusa y pequeñas partes de polvo, cepillando de atrás para adelante. Para la suciedad persistente, agregue un poco de alcohol limpiador al cepillo.

Para obtener información sobre como cambiar la aguja remítase a "Cambiar la aguja".

Asegure el brazo del tocadiscos y el plato cuando transporte el dispositivo.

- * Siempre debe usarse el adaptador cuando se reproduzcan sencillos.

- * Verifique la conexión de su sistema de alta fidelidad antes de reproducir un disco.

- * Limpie sus discos con un paño antiestático antes de reproducirlos.

1. Levante la cubierta hasta que se ajuste en el lugar.
2. Coloque el disco en el plato.
3. Ajuste las rpm necesarias presionando el botón de **33** o **45**.
4. Retire la tapa protectora del sistema del brazo, Si es necesario hálelo hacia abajo.
5. Presione el brazo del tocadiscos asegurando la palanca a la derecha.
6. Presione el botón BAJAR LEVANTAR para levantar el brazo del tocadiscos.
7. Lleve el brazo del tocadiscos a través del disco hasta la pista que desea reproducir. El plato comenzará a girar.
8. Presione el botón BAJAR LEVANTAR para bajar el brazo del tocadiscos. La reproducción comienza. Después de la última pista en el disco, el brazo del tocadiscos vuelve automáticamente a su soporte. El plato se detiene.
9. Presione la palanca de seguro del brazo hacia la izquierda.
10. Cierre la cubierta.

Pausar la reproducción

* Presione el botón de BAJAR LEVANTAR para levantar el brazo y pausar la reproducción.

* Presione el botón de BAJAR LEVANTAR de nuevo para bajar el brazo y continuar la reproducción del disco.

Model:	L-76
Mains voltage:	220 / 240 V ~ 50Hz
Power consumption:	5 watts
Outputs:	Audio output (cinch)



Si en el futuro necesita deshacerse de este producto, tenga en cuenta lo siguiente: no debe deshacerse de los residuos de productos eléctricos como si fueran residuos domésticos. Por favor, recicle en los sitios en los que esto sea posible. Acuda a las autoridades locales o al vendedor en busca de asesoramiento sobre reciclaje. (Directiva sobre residuos eléctricos y equipos electrónicos).

Auspacken

- Packen Sie den Plattenspieler und die Gummimatte aus und entfernen Sie alle Verpackungsmaterialien.

Einstellen und Vorbereiten des Gerätes

- * Stellen Sie das Gerät an einen geraden und sicheren Platz.



- * Drehen Sie die weiße Transportklemme auf dem Drehteller bis Sie diese entfernen können. Bewahren Sie diese für den eventuellen Transport des Gerätes sicher auf.
- * Legen Sie die Gummimatte so auf den Drehteller, das die Spindel des Drehtellers durch das Loch zeigt.
- * Entfernen Sie die Sicherheitskappe vom Tonabnehmer durch Hinunterdrücken.

Anschließen des Gerätes

Audioanschluss

Der Plattenspieler hat einen eingebauten Vorverstärker und kann somit direkt an den „Line In / Aux“-Eingang einer Hi-Fi Anlage angeschlossen werden.

- * Schließen Sie das Audio Kabel an den „Line In / Aux“-Eingang ihrer Hi-Fi Anlage an (roter Stecker = rechter Kanal; weißer Stecker = linker Kanal).

USB Anschluss

Informationen über den Anschluss des Plattenspielers an einen Computer finden Sie im Abschnitt "Konvertieren von Schallplatten in digitale Dateien".

Netzanschluss

- Schließen Sie das Gerät mit Hilfe des Netzsteckers an eine leicht zu erreichende Steckdose an.

Zurückstellen des Treibriemens

Starkes Rütteln (z.B. während Transport) kann zum Verrutschen des Treibriemens aus seiner Position führen. Um ihn wieder in Position zu bringen beachten Sie die folgenden Anweisungen:

1. Trennen Sie das Gerät vom Netz.
2. Nehmen Sie die Gummimatte vom Drehteller.
3. Drehen Sie den Drehteller in die veranschaulichte Position.
4. Ziehen Sie ein wenig am Treibriemen und setzen Sie ihn auf das Antriebsrad wie im Bild veranschaulicht.

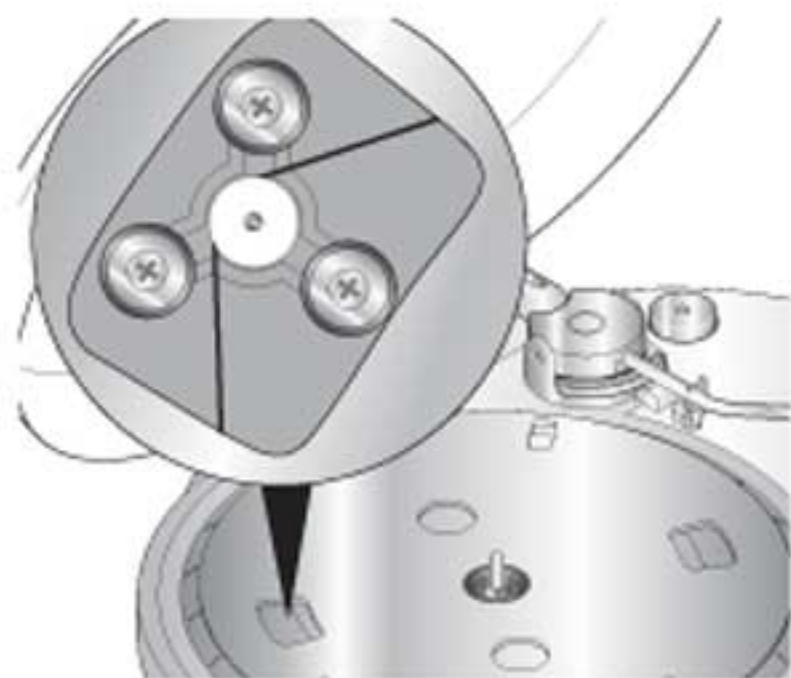

Abspielen von Schallplatten

Um die beste Qualität beim Abspielen oder Konvertieren von Schallplatten in digitale Dateien zu gewährleisten beachten Sie bitte folgende Informationen:

- * Überprüfen Sie die Abtastnadel regelmäßig. Mit einem weichen Pinsel können Sie Fussel und kleine Schmutzpartikel entfernen (Immer von hinten nach vorne streichen). Für hartnäckigen Schmutz können Sie ein wenig Spiritus auf einen Pinsel tropfen.

Informationen über das Wechseln der Abtastnadel finden Sie in dem Abschnitt "Abtastnadel wechseln".

Sichern Sie den Tonarm und Drehteller wenn Sie das Gerät transportieren.

- * Benutzen Sie den Adapter wenn Sie Singles abspielen.

- * Überprüfen Sie den Anschluss an Ihre Hi-Fi Anlage bevor Sie eine Schallplatten abspielen.

- * Säubern Sie Ihre Schallplatten mit einem Antistatiktuch bevor Sie diese abspielen.

1. Heben Sie den Deckel bis er einrastet.
2. Legen Sie die Schallplatte auf den Drehteller.
3. Wählen Sie die notwendige Geschwindigkeit durch Betätigen der Taste 33 oder 45.
4. Entfernen Sie die Sicherheitskappe vom Tonabnehmer durch Hinunterdrücken.
5. Drücken Sie den Tonarmsperrhebel nach rechts.
6. Drücken Sie die LOWER RAISE (ANHEBEN/ABSENKEN) um den Tonarm anzuheben.
7. Führen Sie den Tonarm zu dem Titel den Sie abspielen wollen. Der Drehteller beginnt zu drehen.
8. Drücken Sie die Taste LOWER RAISE (ANHEBEN/ABSENKEN) um den Tonarm abzusenken. Das Abspielen beginnt. Nach Abspielen des letzten Titels kehrt der Tonarm automatisch zur Ablage zurück. Der Drehteller stoppt.
9. Drücken Sie den Tonarmsperrhebel nach links.
10. Schließen Sie den Deckel.

W unterbrechen

- * Drücken Sie die Taste **LOWER RAISE** (ANHEBEN/ABSENKEN) um den Tonarm anzuheben und das Abspielen zu unterbrechen.
- * Drücken Sie die Taste **LOWER RAISE** (ANHEBEN/ABSENKEN) um den Tonarm abzusenken und das Abspielen fortzusetzen.

Model: L-76
Mains voltage: 220 / 240 V ~ 50Hz
Power consumption: 5 watts
Outputs: Audio output (cinch)



Sollten Sie irgendwann zu späterer Zeit dieses Produkt entsorgen wollen, beachten Sie bitte Folgendes: Elektroschrott sollte nicht mit dem Haushaltsmüll entsorgt werden. Bitte recyceln Sie ihn, sofern Ihnen entsprechende Möglichkeiten zur Verfügung stehen. Setzen Sie sich mit Ihren kommunalen Behörden oder Ihrem Einzelhändler in Verbindung und fragen Sie diese um Rat bezüglich der Wiederverwertung. (Elektro- und Elektronik- Altgeräte-Richtlinie (WEEE))